



XT Serie Elektro-Dampfbefeuchter

- *Vernetzbar mit Gebäude-Automationssystemen*
- *Fern-Diagnostik und Steuerung über Internet*
- *Datenaufzeichnung und Firmware-Aktualisierung über USB*



Neues Design!

XT Serie Befeuchterkomponenten

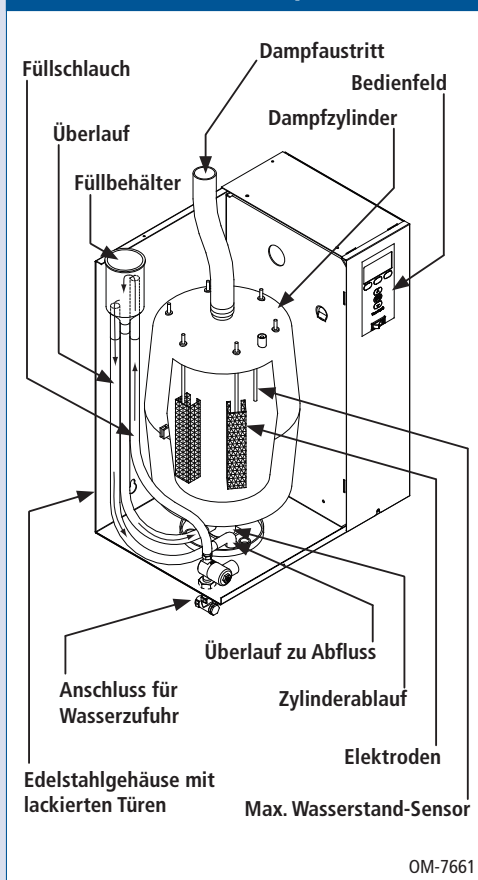

Die DRI-STEEM XT Serie Elektroden-Dampfbefeuchter eignen sich zum Einsatz in vielen Bereichen, einschließlich im Gesundheitswesen, in kommerziellen und industriellen Räumen sowie öffentlichen Einrichtungen. Einfache Installation und minimale Wartung machen die XT Serie Befeuchter zu einer der einfachsten Lösungen in Sachen Befeuchtung.

Einfache Wartung

Einfach den Dampfzylinder ersetzen, wenn mit einer Meldung der Austausch verlangt wird. Das Edelstahlgehäuse und die lackierten Türen sind korrosionsbeständig.

Flexibilität

- Kompaktes Design zur Montage in begrenzten Einbauräumen, mit modernem Kabinett zur Aufstellung in zu befeuchtenden Räumen
- Dampfdurchsatz von 2 bis 113 kg/h; Zusammenschluss von bis zu vier Befeuchtern mit einer maximalen Dampfsystemleistung von 454 kg/h möglich
- Dampfverteilung in Luftkanäle oder Räumen
- Funktioniert mit einer Wasserleitfähigkeit von 125 bis 1250 $\mu\text{S}/\text{cm}$
- Benutzer-definierte Abwasserkühlung, wenn gewünscht

Umfangreiche Steueroptionen mit Vapor-logic®4

- Benutzerfreundliche Menüs für alle Befeuchterfunktionen, mit Internet-Schnittstelle für Zugang zu allen Funktionen über Ethernet
- Genaue, dynamische Luftfeuchteregelung mit PID-Tuning für eine maximale Leistung
- Modbus® und als Option BACnet® oder LonTalk® bieten Interfunktionsfähigkeit mit Gebäudeautomationssystemen
- Ein USB-Anschluss ermöglicht Firmware-Aktualisierung und Datensicherung oder Datenwiederherstellung
- Die Datenaufzeichnung ermöglicht das Herunterladen von Betriebsdaten auf einen Computer zur Betrachtung und Analyse
- Automatischer Entwässerungs- und Füllzyklus optimiert die Befeuchterleistung entsprechend der vorherrschenden Wasserart

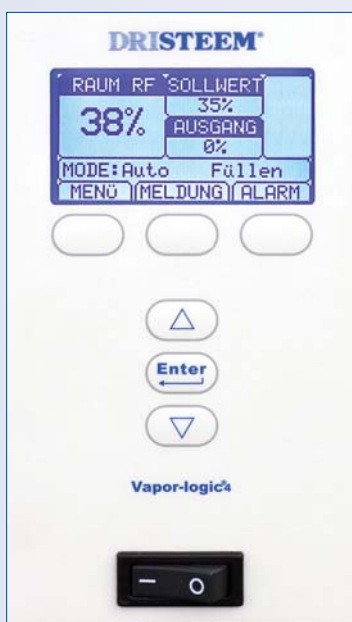

Vapor-logic4 Steuergerät



Einfach zu warten.
Es muss nur der
Dampfzylinder
ausgetauscht werden,
wenn Meldung dafür
erscheint.

Zur Firmware-Aktualisierung oder Datensicherung
und Datenwiederstellung einen USB-Stick an der
Vapor-logic4 Platine einstecken.

- Ideal für Direktraumbefeuchtung und für begrenzte Einbauräume.
- Elektrische Anschlusspunkte sind leicht zugänglich.
- Rohrleitungsanschlüsse sind bereits vorhanden, für eine problemlose Installation.

XT Serie Befeuchter, Technische Daten										
Modell	Eingangsleistung (kW)	Nenn-Dampfleistung (kg/h)	Nenn-Stromaufnahme (A)*			Versandgewicht (kg)	Maximales Betriebsgewicht (kg)	Abmessungen (mm)		
			Einphasig		Dreiphasig			Breite	Höhe	Tiefe
			230V	400V						
XTP002	1,7	2	7	—	—	17	17	370	522	221
XTP003	3,3	5	15	8	5	17	17	370	522	221
XTP006	6,0	8	26	15	9	17	21	370	522	221
XTP010	10,0	14	—	—	14	22	35	451	560	300
XTP017	16,5	22	—	—	23	22	35	451	560	300
XTP025	25,0	34	—	—	36	28	50	504	598	340
XTP033	33,3	45	—	—	48	28	50	504	598	340
XTP042	41,7	57	—	—	60	28	50	504	598	340
XTP050	50,0	68	—	—	2 x 36	61	97	1005	598	340
XTP067	66,7	91	—	—	2 x 48	61	97	1005	598	340
XTP083	83,3	113	—	—	2 x 60	61	97	1005	598	340

XT Dampfgebläse, Technische Daten									
Modell	Eingangsleistung (Watt)	Maximale Leistung (kg/h)	Stromaufnahme bei 115V, 50/60 Hz	Versandgewicht (kg)	Betriebsgewicht (kg)	Abmessungen (mm)			
						Breite	Höhe	Tiefe	
SDU-006E2	17	9,1	0,16 A	5,7	4,3	373	152	198	
SDU-017E2	23	22,7	0,23 A	12,5	11,3	455	350	279	

Erwarten Sie Qualität von DRI-STEEM

Seit mehr als 45 Jahren ist die Firma DRI-STEEM führend in der Entwicklung und Fertigung von Dampfbefeuchtungssystemen. Unser Fokus auf Qualität wird deutlich am Design der XT Serie Befeuchter mit einer industrieführenden zweijährigen Gewährleistung und der Option einer Gewährleistungsverlängerung.

Für weitere Informationen

www.dristeem.com
sales@dristeem.com

Weitere aktuelle Produktinformationen finden Sie auf unserer Webseite:
www.dristeem.com

DRI-STEEM Corporation

Zertifiziert gemäß ISO 9001:2000

Europäischer Niederlassung:
Marc Briers
Grote Hellekensstraat 54 b
B-3520 Zonhoven
Belgien
Tel.: +3211823595
Fax: +3211817948
E-Mail: marc.briers@dristeem.com

U.S. Hauptsitz:
14949 Technology Drive
Eden Prairie, MN 55344
Tel.: +1 800-328-4447 oder +1 952-949-2415
Fax: +1 952-229-3200

DRI-STEEM Corporation praktiziert eine fortwährende Produktentwicklung. Deshalb behalten wir uns Produktänderungen ohne Vorankündigung vor.

DRI-STEEM und Vapor-logic sind eingetragene Warenzeichen von DRI-STEEM Corporation und als eingetragene Warenzeichen in Kanada und der EU beantragt.

Produkt- und Firmennamen genannt in diesem Dokument können Warenzeichen oder eingetragene Warenzeichen sein. Sie werden nur zu Erklärungszwecken genannt.

© 2011 DRI-STEEM Corporation



Form-Nr. XT-Broschüre-1011

Optionen zur Dampfdispersionsoption

Verteilrohre und Verteilmodule für Luftkanäle

Einzel- oder Mehrfachrohre

- Horizontaler oder vertikaler Luftstrom
- Dampfleistung bis zu 39 kg/h



Rapid-sorb®

- Einzelsammlerdesign
- Kurze niederschlagfreie Absorptionsstrecke
- Dampfleistung bis zu 363 kg/h



Ultra-sorb® Modell LV

- Kürzeste niederschlagfreie Absorptionsstrecke
- Werkseitig vormontiert für einfache Montage
- Dampfleistung bis zu 839 kg/h



Option Wärme gedämmte Verteilrohre

- Bis zu 85% weniger Abwärme, Luftstromaufheizung und Kondensatbildung
- PVDF-Kunststoff-Wärmedämmung ist für die Montage in Luftkanälen zugelassen
- Lieferbar für Ultra-sorb und Rapid-sorb-Module



XT Dampfgebläse zur Direktraumbefeuchtung

- Geeignet zur Aufstellung im zu befeuchtenden Raum und Räumen ohne Luftkanalanschluss
- Die Montage kann auf dem XT Serie Befeuchter erfolgen oder es können mehrere Dampfgebläse entfernt an der Wand montiert werden
- Dampfleistung bis zu 22,7 kg/h

Ihr DRI-STEEM Händler: